

最高級引手

高級引手

メッキ引手

平面引手

塗装引手

木引手

ダンボール
はめ込み引手
用

前飾・八双

蝶番・取手

額受・房

応用引手

戸引手

建具付
属品



TS-121

材質 真鍮

ぎん ぶる び ほう おう まえかざり
銀古美 鳳凰前飾

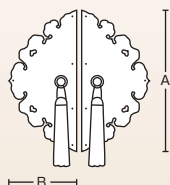

品番	サイズ (mm)	房寸法	房色	寸法		入数
				A	B	
TS-121	6寸	105	古代紫	197	93	1組
	5寸	105	古代紫	165	78.5	1組



TS-115

材質 真鍮

しゃくどう ぶつま とあた
赤銅 仏間戸当り



TS-123

材質 真鍮

ぎんふるび ほうおうまえかざり まるかん
銀古美 鳳凰前飾 丸鉞

品番	サイズ	房寸法	房色	寸法		入数
				A	B	
TS-123	6寸	105	古代紫	197	93	1組
	5寸	105	古代紫	165	78.5	1組

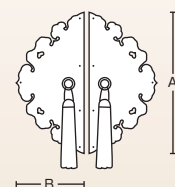

最高級引手

高級引手

メッキ引手

平面引手

塗装引手

木引手

ダンボール兼用
はめ込み引手

前飾・八双

蝶番・取手

額受・房

応用引手

戸引手

建具付属品
ツマミ

最高級引手

高級引手

メッキ引手

平面引手

塗装引手

木引手

ダンボール
はめ込み引手
用

前飾・八双

蝶番・取手

額受・房

応用引手

戸引手

ツマミ
建具付属品



TS-248

材質 真鍮

ぎん ふう び さく から くさ まえ かざり とつ て ふさ つき
銀古美 菊唐草前飾 取手房付

品番	サイズ	房寸法 (mm)	房色	寸法			入数
				A	B	C	
TS-248	5寸	105	古代紫	167	78	20	1組

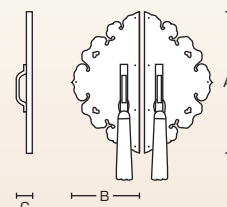



TS-249

材質 真鍮

ぎんふるびほうおうまえかざりとってふきつき
銀古美 鳳凰前飾 取手房付

品番	サイズ	房寸法 (mm)	房色	寸法			入数
				A	B	C	
TS-249	6寸	120	古代紫	197	93	26	1組
	5寸	105	古代紫	165	78.5	24	1組

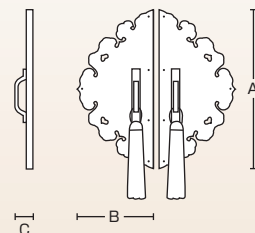

最高級引手

高級引手

メッキ引手

平面引手

塗装引手

木引手

ダンボール兼用
はめ込み引手

前飾・八双

蝶番・取手

額受・房

応用引手

戸引手

建具付属品
ツマミ

最高級引手

高級引手

メッキ引手

平面引手

塗装引手

木引手

ダンボール
はめ込み引手
用

前飾・八双

蝶番・取手

額受・房

応用引手

戸引手

ツマミ・
建具付属品



TS-111

材質 真鍮

ざんふるび さくからくさまえかざり
銀古美 菊唐草前飾

品番	サイズ	房寸法	房色	寸法		入数
				A	B	
TS-111	5寸	105	古代紫	167	78	1組

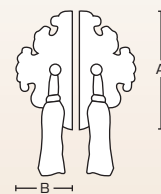

最高級引手

高級引手

メッキ引手

平面引手

塗装引手

木引手

ダンボール専用
はめ込み引手

前飾・八双

蝶番・取手

額受・房

応用引手

戸引手

建具付属品
ツマミ

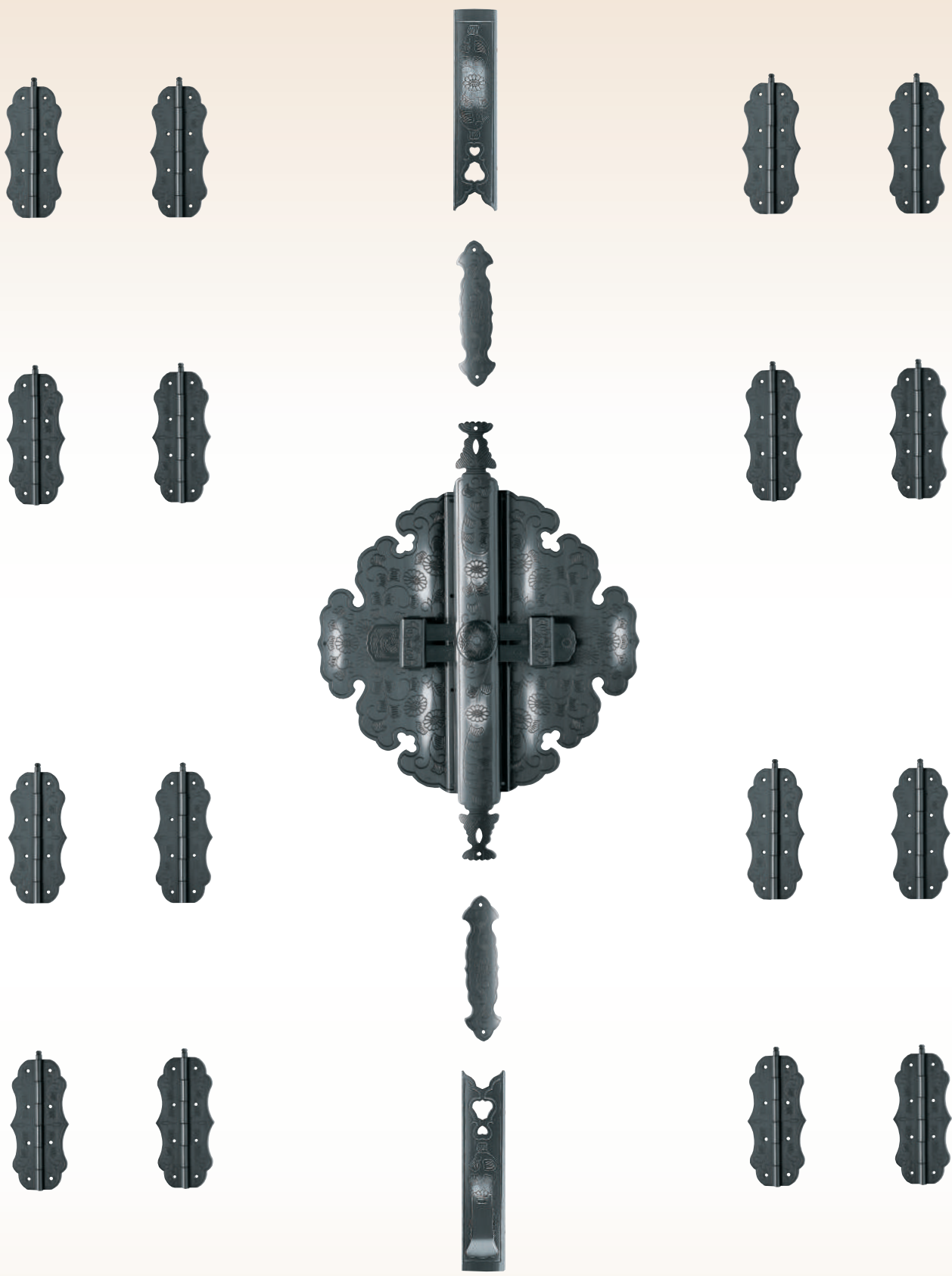

TS-112

材質 真鍮

ぎんふるび きくからくさまえかざり じょうぎつき
銀古美 菊唐草前飾 定木付

品番	サイズ (mm)	寸法						入数
		A	B	C	D	E	F	
TS-112	5寸	167	79	240	81	110	24	1組

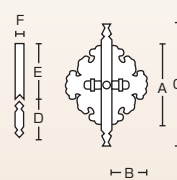

最高級引手

高級引手

メッキ引手

平面引手

塗装引手

木引手

ダンボール
はめ込み引手
用

前飾・八双

蝶番・取手

額受・房

応用引手

戸引手

建具付属品
ツマミ

ツキエス印の八双は真鍮一枚板で成型しておりますので、角が割れたりする心配は一切ありません。

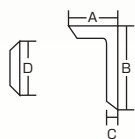

TS-108

材質 真鍮

ぎんふるび はっそうやままる なかつき
銀古美 八双山丸 中付

品番	サイズ (mm)	寸法				入数
		A	B	C	D	
TS-108	山丸	66.5	105	18	111	1双分

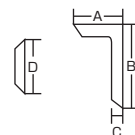

TS-109

材質 真鍮

ぎんふるび はっそうかくまる なかつき
銀古美 八双角丸 中付

品番	サイズ (mm)	寸法				入数
		A	B	C	D	
TS-109	角丸	65	106	17	111	1双分

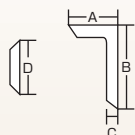
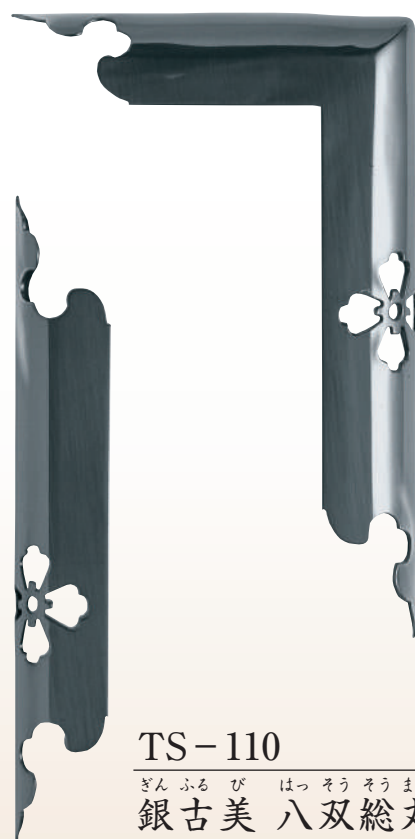

TS-110

材質 真鍮

ぎんふるび はっそうそうまる なかつき
銀古美 八双総丸 中付

品番	サイズ (mm)	寸法				入数
		A	B	C	D	
TS-110	総丸	68	108	19	111	1双分

最高級引手
高級引手
メッキ引手
平面引手
塗装引手
木引手
ダンボール専用 はめ込み引手
前飾・八双
蝶番・取手
額受・房
応用引手
戸引手
建具付属品 ツマミ

TS-112 取り付け図
仏壇

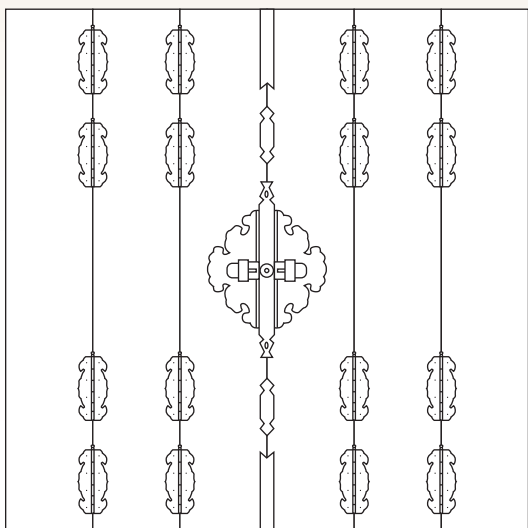

TS-111・TS-121・TS-123
取り付け図
仏壇

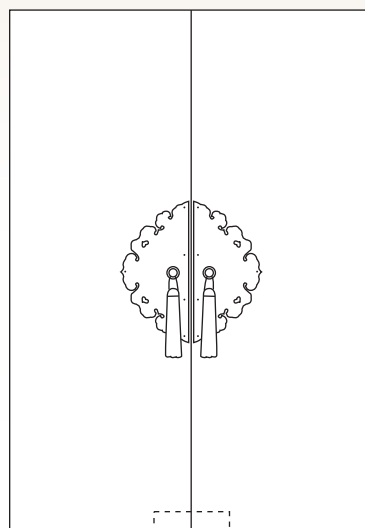

TS-115

TS-108・TS-109・TS-110
取り付け図 1双=屏風2本分
屏風

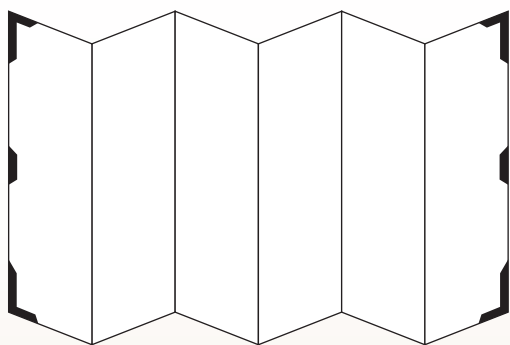

最高級引手

高級引手

メッキ引手

平面引手

塗装引手

木引手

ダンボール襖用
はめ込み引手

前飾・八双

蝶番・取手

額受・房

応用引手

戸引手

建具付属品
ツマミ

これらの製品は心棒を抜くことによって戸襖が外れます。
従って使っていただく時も、工作する時も便利です。



TS-101
黒 ツキエス蝶番



TS-102
ウルミ ツキエス蝶番



TS-113
クリーム ツキエス蝶番



TS-114
シルバー ツキエス蝶番

品番	サイズ (mm)	寸法						入数
		A	B	C	D	E	F	
TS-101	80	31	84	80	49	6	1.2	50
TS-102	60	23	62.5	60	35	4	1	50
TS-113	50	23	52.5	50	36	5	1	50

材質 鉄

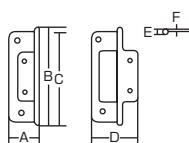

TS-103
ふるびくりにがた 古美 栗形蝶番



TS-104
せんたくくりにがた 仙徳 栗形蝶番



TS-105
ふるびりきり 古美 利久蝶番



TS-106
せんたくりきり 仙徳 利久蝶番

品番	サイズ (mm)	寸法					入数
		A	B	C	D	E	
TS-103 TS-104	75	35	75	78	3	0.6	100

材質 真鍮

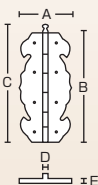

品番	サイズ (mm)	寸法					入数
		A	B	C	D	E	
TS-105 TS-106	75	33	75	78	3.5	0.8	100

材質 真鍮

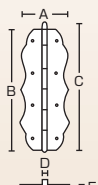

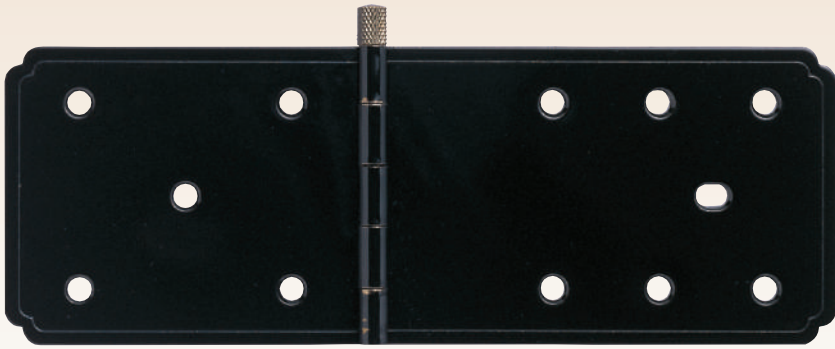

TS-120 材質 鉄
くろぶつま 5つばん
 黒 仏間蝶番



TS-107 材質 真鍮
あかどうぶつま 5つばん
 赤銅 仏間蝶番

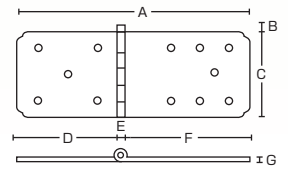

品番	寸法							入数
	A	B	C	D	E	F	G	
TS-107								
TS-120	139	7	49.4	59	5	75.2	1	40



最高級引手
 高級引手
 メッキ引手
 平面引手
 塗装引手
 木引手
 ダンポール換用
 はめ込み引手
 前飾・八双
 蝶番・取手
 額受・房
 応用引手
 戸引手
 建具付属品

最高級引手

高級引手

メッキ引手

平面引手

塗装引手

木引手

ダンボール襖用
はめ込み引手

前飾・八双

蝶番・取手

額受・扉

応用引手

戸引手

建具付属品

これらの取手は、一枚の鉄板から指の掛ける部分を引き出す、高度な加工技術で製作しました。従って、従来の様に使用中で敷座と取手部分が外れる心配がなく、デザイン的にも大変美しい取手に仕上がりました。PAT



TS-201
くろ 黒 ワンダー取手

TS-202
ウルミ ワンダー取手

TS-203
GB ワンダー取手 透入

TS-204
ぎんぷるび 銀古美 ワンダー取手 透入

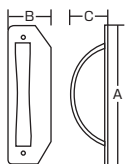

品番	サイズ (mm)	寸法			入数
		A	B	C	
TS-201	80	80	24	21	50
TS-204	60	60	19.5	17	50

材質 鉄



TS-228
くろ 黒 ワーク取手

TS-229
ウルミ ワーク取手

TS-230
GB ホープ取手

TS-231
れくど 赤銅 ホープ取手

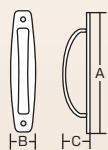

品番	サイズ (mm)	寸法			入数
		A	B	C	
TS-228	100	100	16	20	50
TS-229	80	80	16	18	50
	70	70	15	17	50

材質 鉄

品番	サイズ (mm)	寸法			入数
		A	B	C	
TS-230	90	90	16	19	50
TS-231	90	90	16	19	50

材質 鉄

最高級引手

高級引手

メッキ引手

平面引手

塗装引手

木引手

ダンボール専用
はめ込み引手

前飾・八双

蝶番・取手

額受・房

応用引手

戸引手

建具付属品
ツマミ



TS-207
GB エース取手



TS-208
銀古美 エース取手



TS-209
ホワイト エース取手



TS-210
金(SG) エース取手



品番	サイズ (mm)	寸法			入数
		A	B	C	
TS-207	150	150	23.5	26	20
	120	120	18	22	40
TS-210	90	90	16	20	50

材質 鉄



TS-205
GB アール取手



TS-206
銀古美 アール取手



TS-236
黒 フランス取手



TS-237
ウルミ フランス取手

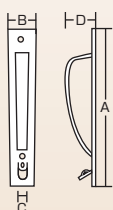

品番	サイズ (mm)	寸法				入数
		A	B	C	D	
TS-205	90	90	15	13	18	50
TS-206	70	70	14	12	13	50

材質 鉄

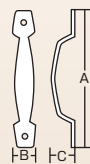

品番	サイズ	寸法			入数
		A	B	C	
TS-236	中	91.5	14	16.5	50
	小	78	13	15.5	50
TS-237	小小	65	12	15	50

材質 鉄

最高級引手

高級引手

メッキ引手

平面引手

塗装引手

木引手

ダンボール専用
はめ込み引手

前飾・八双

蝶番・取手

額受・房

応用引手

戸引手

建具付属品
ツマミ



TS-211
とって ふさつき
GB アール取手 房付



TS-212
ぎんふるび とって ふさつき
銀古美 アール取手 房付



TS-213
とって ふさつき
GB エース取手 房付



TS-214
ぎんふるび とって ふさつき
銀古美 エース取手 房付

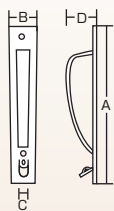

品番	サイズ (mm)	房寸法	房色	寸法				入数
				A	B	C	D	
TS-211	90	90	古代紫	90	15	13	18	50
TS-212	70	70	古代紫	70	14	12	13	50

材質 鉄



品番	サイズ (mm)	房寸法	房色	寸法			入数
				A	B	C	
TS-213	150	120	古代紫	150	23.5	26	20
	120	110	古代紫	120	18	22	30
TS-214	90	90	古代紫	90	16	20	30

材質 鉄

最高級引手

高級引手

メッキ引手

平面引手

塗装引手

木引手

ダンボール
はめ込み引手
用

前飾・八双

蝶番・取手

額受・房

応用引手

戸引手

建具付属品
ツマミ



TS-226

ぎんふるび 銀古美
とって ぶさつき ワンダー取手 房付

TS-227

とって ぶさつき GB ワンダー取手 房付

TS-232

とって ちゃぶさつき GB ホープ取手 茶房付

TS-233

しやくどう 赤銅
とって ちゃぶさつき ホープ取手 茶房付

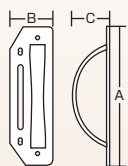

品番	サイズ (mm)	房寸法	房色	寸法			入数
				A	B	C	
TS-226	80	90	古代紫	80	24	21	30
TS-227	60	70	古代紫	60	19.5	17	30

材質 鉄

品番	サイズ (mm)	房寸法	房色	寸法			入数
				A	B	C	
TS-232	90	90	茶	90	16	19	40
TS-233							

材質 鉄



TS-234
とって 磁漆ふさつき
GB ホープ取手 紫房付

TS-235
しやくどう とって 磁漆ふさつき
赤銅 ホープ取手 紫房付

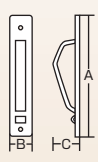

品番	サイズ (mm)	房寸法	房色	寸法			入数
				A	B	C	
TS-234	90	90	古代紫	90	16	19	40
TS-235							

材質 鉄



限定品
TS-215
ほうせんかも い つる
宝扇鴨居 鶴

限定品
TS-216
ほうせんかも い きり
宝扇鴨居 桐

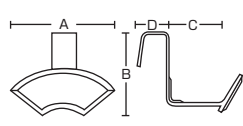

品番	サイズ (mm)	寸法				入数
		A	B	C	D	
TS-215	60	60	47	60	12	10組
TS-216	45	60	47	45	12	10組
	30	51	44	30	10	10組

材質 鉄



限定品
TS-217
ほうせん なげし つる
宝扇長押 鶴

限定品
TS-218
ほうせん なげし きり
宝扇長押 桐

品番	サイズ (mm)	寸法				入数
		A	B	C	D	
TS-217	60	60	52	60	17	10組
TS-218	45	60	51	45	15	10組
	30	51	44	30	14	10組

材質 鉄

最高級引手

高級引手

メッキ引手

平面引手

塗装引手

木引手

ダンボール
はめ込み引手
用

前飾・八双

蝶番・取手

額受・房

応用引手

戸引手

建具
ツマミ
付属品



TS-238 材質 真鍮

こてんぶさ まるかんつき
御殿房 丸鉤付

品番	房寸法 (mm)	房色	寸法		入数
			A	B	
TS-238	120	古代紫	18	18	20
	105	古代紫	18	18	20

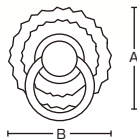

TS-239 材質 真鍮

ぎんふるび ごすもす まるかんぶささか
銀古美 秋桜 丸鉤房下り

品番	サイズ	房寸法 (mm)	房色	寸法		入数
				A	B	
TS-239	小	105	古代紫	36	36	20

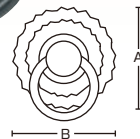

TS-240 材質 真鍮

ぎんふるび ごすもす まるかんつき
銀古美 秋桜 丸鉤付

品番	サイズ	寸法		入数
		A	B	
TS-240	小	36	36	30



TS-219
とってぶさ
アール取手房

品番	サイズ	房寸法 (mm)	房色	入数
TS-219	大	90	古代紫赤	20
	小	75	古代紫赤	20



TS-221
こてんぶさ
御殿房

品番	サイズ	房寸法 (mm)	房色	入数
TS-221	大	120	古代紫	20
	小	105	古代紫	20



TS-222
こうかいこてんあげまきぶさ
甲貝御殿揚巻房

品番	サイズ	房寸法 (mm)	房色	入数
				20
				20
				20
				20
				20
				20
				20

最高級引手

高級引手

メッキ引手

平面引手

塗装引手

木引手

ダンボール
はめ込み引手

前飾・八双

蝶番・取手

額受・房

応用引手

戸引手

建具
付属品

絞りツマミ(プレス加工)

プレスにて絞っています。従って懐が深く、戸板の厚みに依ってボルトの長短を換える事なく1サイズで使用出来ます。



RS-1

材質 真鍮

SG ホームツマミ



RS-2

材質 真鍮

アンバー ホームツマミ



RS-3

材質 真鍮

ホワイト ホームツマミ



限定品

RS-4

材質 真鍮

黒ニッケル ホームツマミ



限定品

RS-5

材質 真鍮

せん とく

仙徳 ホームツマミ

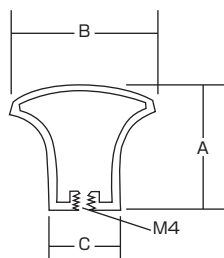

品番	サイズ (mm)	寸法			入数
		A	B	C	
RS-1	30	23	30	15	30
RS-5	22	21	22	13	30

ISO 4m/m×35



US-3
ピタッ戸

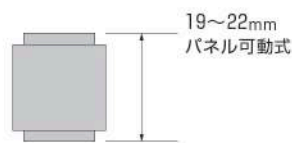
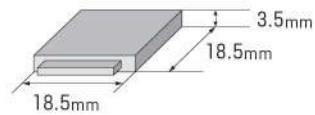

- ①溝巾20~21mmに有効です。
- ②クギまたは木ネジで取付けてください。

- 特徴1** ピタッ戸は、鴨居の内側の両サイドを加圧する構造になっており、多少の風圧等によって生じるふすまや障子のガタツキを緩衝するはたらきがあります。
- 特徴2** ピタッ戸をふすまや障子の上部に取付けたままで建具の取り外しが可能です。



色は、障子、襖、戸襖に
合った3色

US-5
小口調整スベリ

めんどろな調整が誰でもできる。

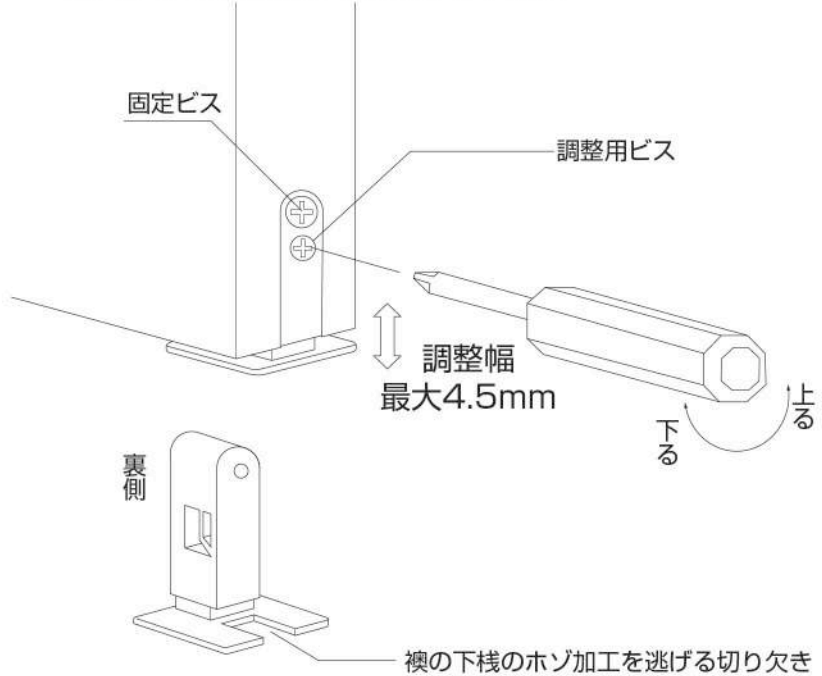

トリマー加工寸法

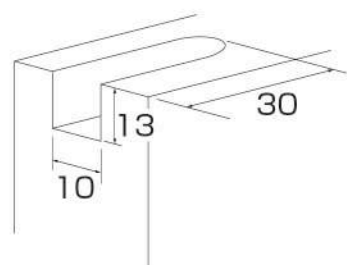

品名	色	入数
小口調節スベリ	黒、茶、ベージュ	100個

- 最高級引手
- 高級引手
- メッキ引手
- 平面引手
- 塗装引手
- 木引手
- ダンボール使用
はめ込み引手
- 前飾・八双
- 蝶番・取手
- 額受・房
- 応用引手
- 戸引手
- 建具付属品
ツマミ